



POCKET DOOR

La ferrure de meuble pratique pour voir à l'intérieur d'un meuble sans être gêné – par exemple pour les meubles télévision. Les portes disparaissent dans le corps de meuble



FLIPPER DOOR

Avec cette solution les portes ne dépassent plus vers l'intérieur de la pièce. Elles peuvent être directement glissées sous le plateau supérieur du corps de meuble



Ferrures de suspension

Les suspensions murales Blum résistent aux lourdes charges en toute sécurité. Cette fiabilité est particulièrement importante pour les meubles en pleine charge

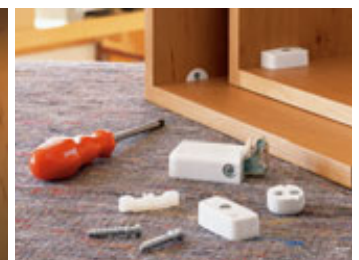

Assembleurs

Le programme d'assembleurs Blum permet une diversité de construction de meubles

► Ferrures de porte escamotable



POCKET DOOR	544
POCKET DOOR – montage	548
FLIPPER DOOR	546
FLIPPER DOOR – montage	548

Photo symbolique



► Ferrures de suspension



A visser	549
A frapper	549

Photo symbolique



► Assembleurs

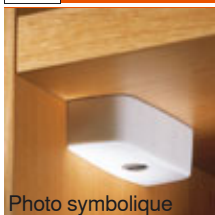

Assembleurs de meuble		Assembleurs étagères	
A visser	550	Porte en applique	554
A frapper	550	Porte en applique en système 32	555
Avec vis	551		
Avec tourillon et cheville à expansion en acier	552		
Avec boîtier d'assemblage	552		
Avec boîtier d'assemblage en système 32	553		

Photo symbolique

i Pictogrammes

	Article uniquement sur demande		Porte encastrée
	Accessoires		Porte encastrée avec bras droit
	Informations générales		Planification
	POCKET DOOR		Montage, démontage et réglage
	FLIPPER DOOR		
	Ferrures de suspension		
	Assembleurs de meuble		
	Assembleurs étagères		
	Charnière avec bras droit		
	Charnière avec bras coudé		
	Porte en applique		

Autres produits

- ▶ Ferrure de porte escamotable
- ▶▶ POCKET DOOR



Produit



Description

- Ferrure de porte escamotable
- Coulisses à galets en acier, revêtues d'époxy
- Charnière CLIP top pour portes épaisses et embase en croix réglable en hauteur par excentrique
- Fixation sur le côté corps de meuble
- Pour portes encastrées et portes en applique
- Contrainte de guidage bilatéral

Application

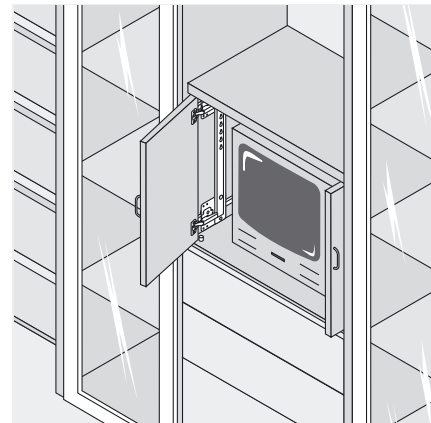

Informations utiles à la commande

Set POCKET DOOR droit ou gauche		
Longueur nominale NL	N° Art. droit	N° Art. gauche
350 mm	270E3500.02	270E3500.03
400 mm	270E4000.02	270E4000.03
450 mm	270E4500.02	270E4500.03
500 mm	270E5000.02	270E5000.03
550 mm	270E5500.02	270E5500.03
600 mm	270E6000.02	270E6000.03

Composé de :

1	Coulisses corps de meuble, marron	2 x
2	Charnière CLIP top pour portes épaisses	2 x
3	Embases CLIP top	2 x
4	Vis Ni M5x11.5 mm, tête fraisée	4 x
5	Vis M5x7 mm, tête plate	6 x
6	Entretoise, marron	2 x
7	Excentrique, marron	2 x
8	Profils de réglage	2 x
9	Rouleaux FLIPPER DOOR	2 x

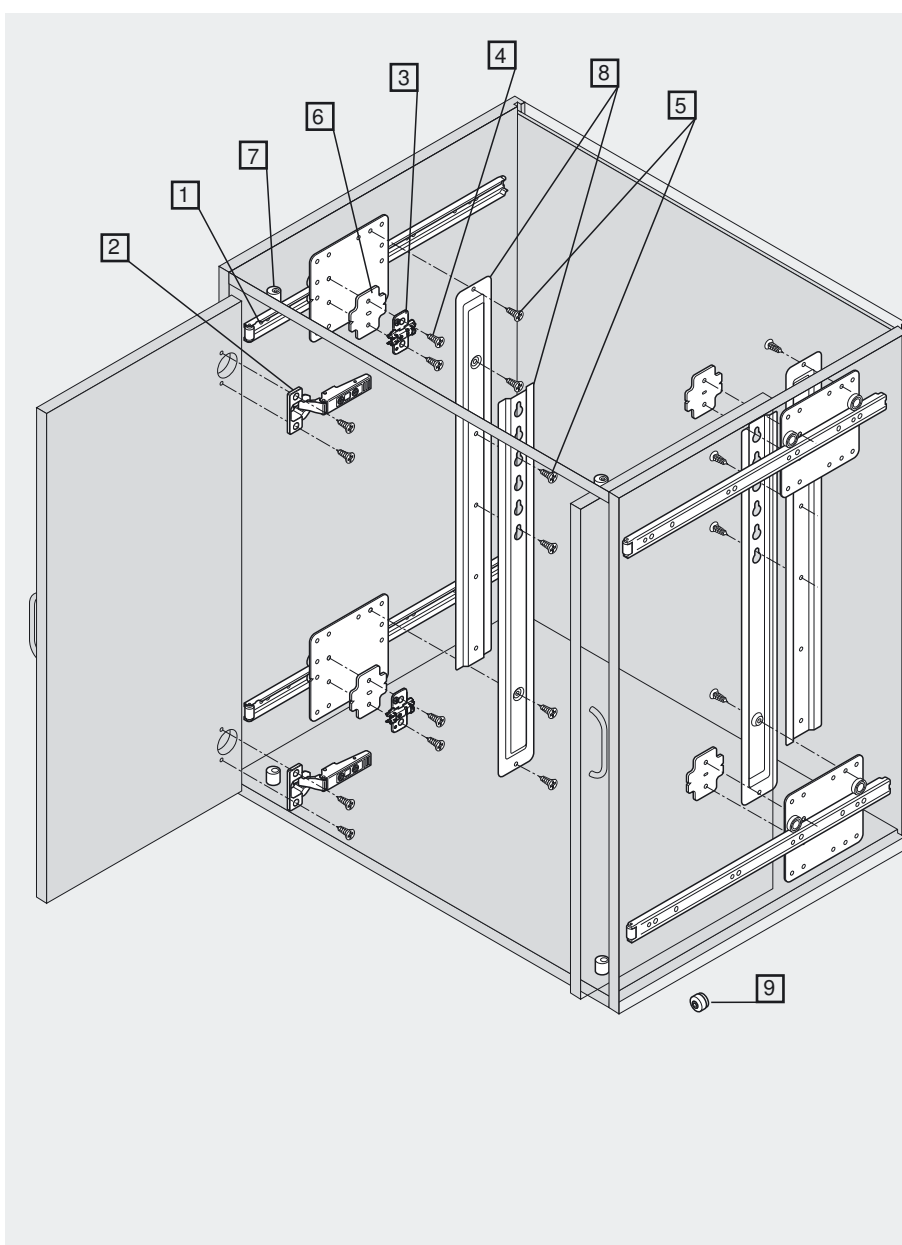

Remarques relatives aux côtés

Présentation – autres produits	543
Montage et réglage	548
Aides de montage	556
Pour plus d'informations techniques	658

Autres produits

- ▶ Ferrure de porte escamotable
- ▶▶ POCKET DOOR

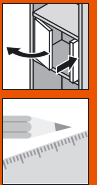

Planification

Fixation des coulisses corps de meuble

Longueur nominale NL	Prof. intérieure mini du meuble		En applique
	Porte encastrée		
	Portes ép. 16 mm	Portes ép. 19 mm	
350 mm	369 mm	372 mm	353 mm
400 mm	419 mm	422 mm	403 mm
450 mm	469 mm	472 mm	453 mm
500 mm	519 mm	522 mm	503 mm
550 mm	569 mm	572 mm	553 mm
600 mm	619 mm	622 mm	603 mm

Pour porte encastrée :

Prof. mini du meuble = long. nom. NL + 3 mm + épais.porte

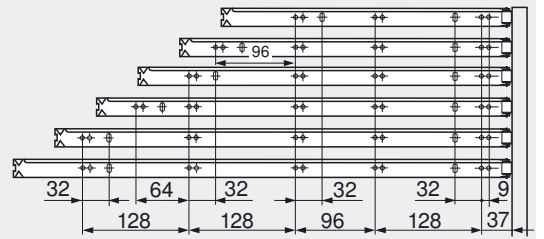

Porte encastrée avec bras droit

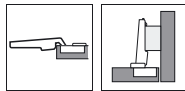

Poids de porte maxi 6 kg !

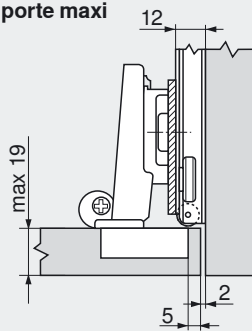

Entretoise = 3 mm et embase = 3 mm

Porte encastrée

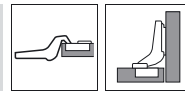

Poids de porte maxi 6 kg !

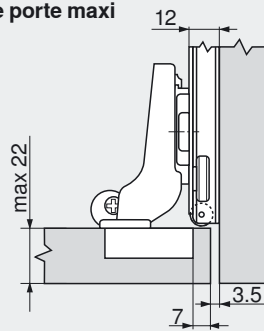

Les charnières 71T9650 (bras coudé de 9.5 mm) et les embases 175H9100 (distance 0 mm) doivent être commandées séparément.
Ne pas utiliser d'entretoise !
Embase = 0 mm

Porte en applique

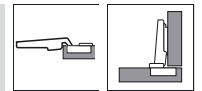

Poids de porte maxi 6 kg !

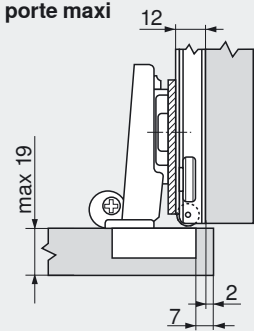

Épaisseur de la porte 16 mm :

Le recouvrement maximal de 5 mm est atteint en tournant la vis de réglage latéral de 2 mm.
Entretoise = 3 mm, embase = 0 mm

Épaisseur de la porte 19 mm :

Le recouvrement maximal de 2 mm est atteint en tournant la vis de réglage latéral de 2 mm.
Entretoise = 3 mm, embase = 3 mm

Plages de réglage

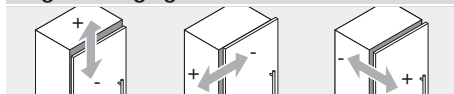

max. ± 2.0 mm

± 2.0 mm

+ 3.0 mm

Voir les embases

- 2.0 mm

Fixation

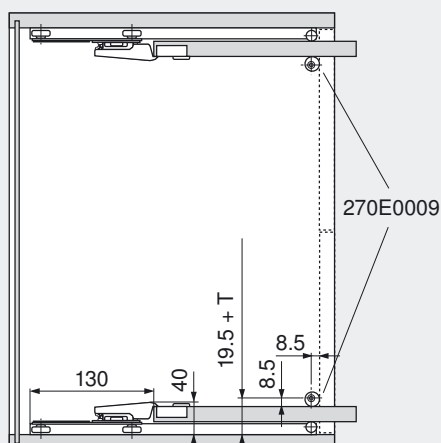

T Épaisseur de la porte

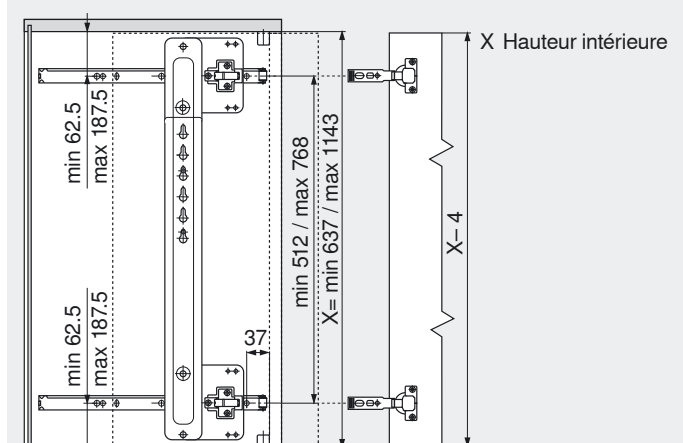

Autres produits

- ▶ Ferrure de porte escamotable
- ▶▶ FLIPPER DOOR



Produit



Description

- Ferrure de porte escamotable
- Coulisses à galets en acier, revêtues d'époxy
- Charnière CLIP top pour portes épaisses et embase en croix réglable en hauteur par excentrique
- Fixation sur le panneau supérieur
- Pour portes encastrées et portes en applique
- Contrainte de guidage bilatéral

Application

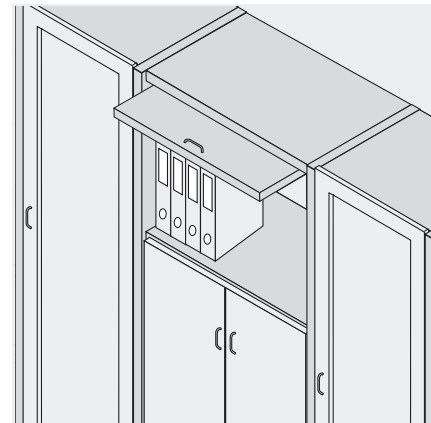

Informations utiles à la commande

FLIPPER DOOR	
Longueur nominale NL	N° Art.
350 mm	270E3500.03
400 mm	270E4000.03
450 mm	270E4500.03
500 mm	270E5000.03
550 mm	270E5500.03
600 mm	270E6000.03

Composé de :		
1	Coulisses corps de meuble, marron	2 x
2	Charnière CLIP top pour portes épaisses	2 x
3	Embases CLIP top	2 x
4	Vis Ni M5x11.5 mm, tête fraisée	4 x
5	Vis M5x7 mm, tête plate	6 x
6	Entretoise, marron	2 x
7	Excentrique, marron	2 x
8	Profils de réglage	2 x
9	Rouleaux FLIPPER DOOR	2 x

Remarques relatives aux côtés	
Présentation – autres produits	543
Montage et réglage	548
Aides de montage	556
Pour plus d'informations techniques	658

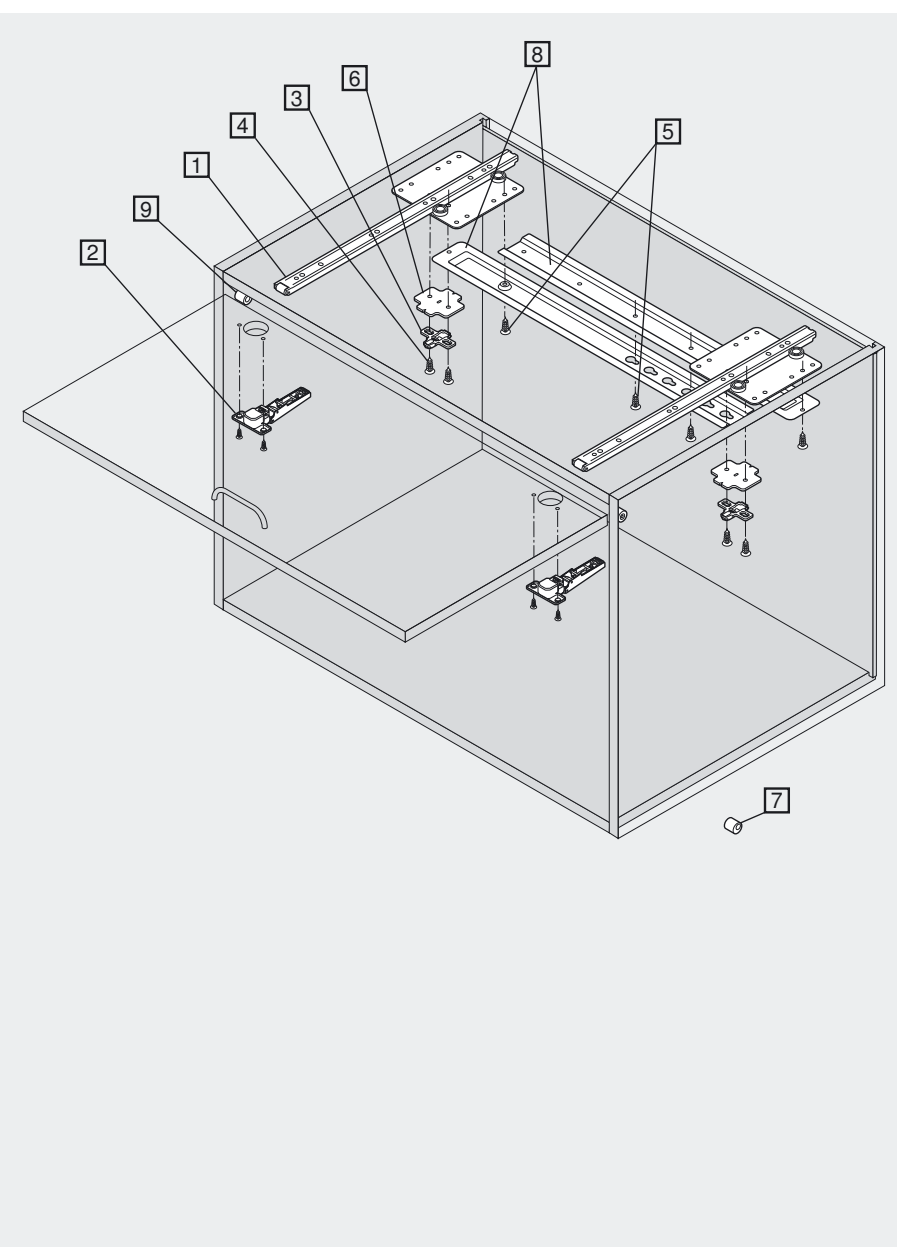

Autres produits

- ▶ Ferrure de porte escamotable
- ▶▶ Montage, démontage et réglage



POCKET DOOR

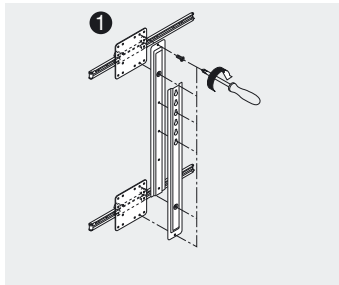

En fonction de la dimension de la porte :
Utilisez des vis à tête plate 647.0700

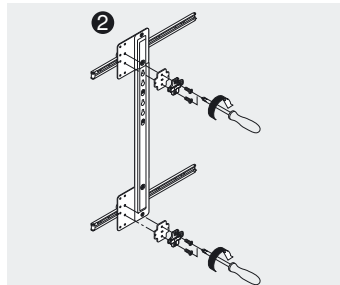

Utilisez des vis à tête fraisée 642.1150

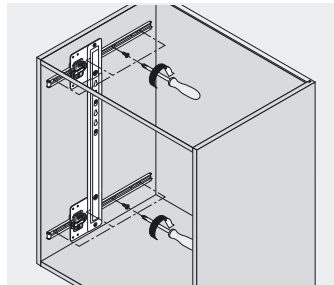

Montage des coulisses corps de meuble :
Utilisez des vis agglo 609.1500 ou 609.1700

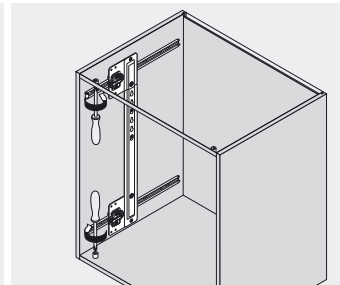

Montage des excentriques :
Utilisez des vis agglo 609.1500 ou 609.1700

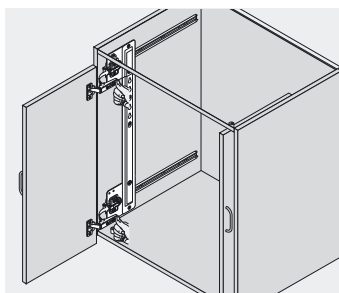

Clipsez la porte

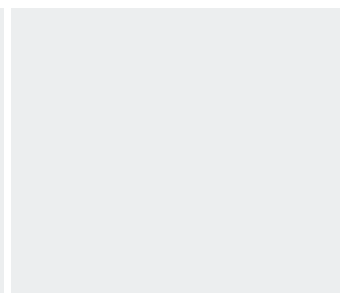
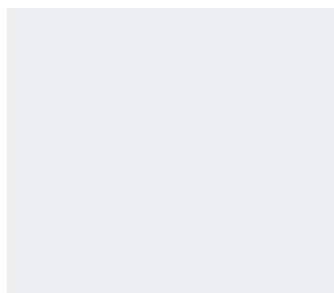
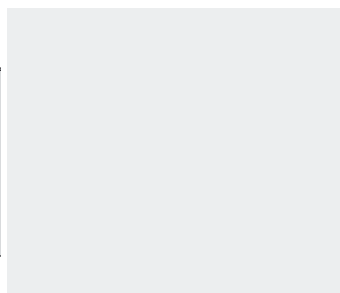

FLIPPER DOOR

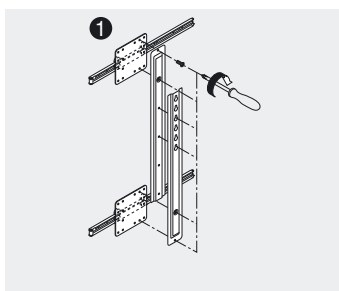

En fonction de la dimension de la porte :
Utilisez des vis à tête plate 647.0700

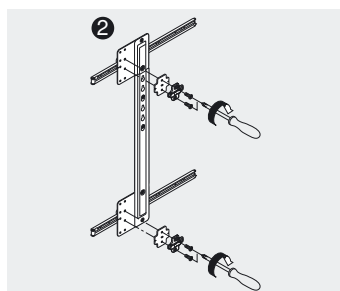

Utilisez des vis à tête fraisée 642.1150

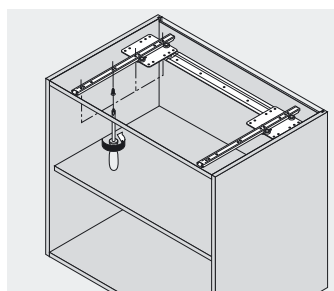

Montage des coulisses corps de meuble

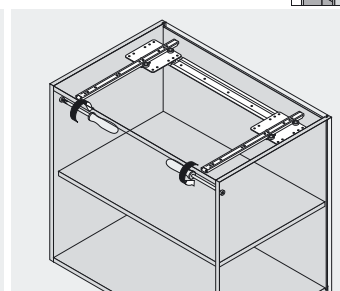

Montage des rouleaux FLIPPER DOOR

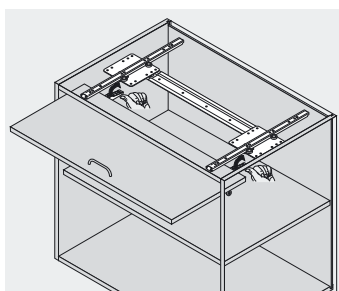

Clipsez la porte

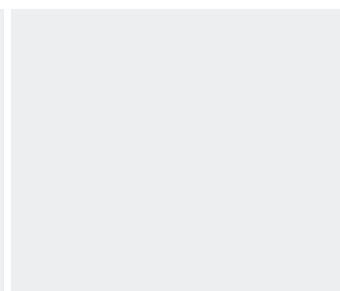
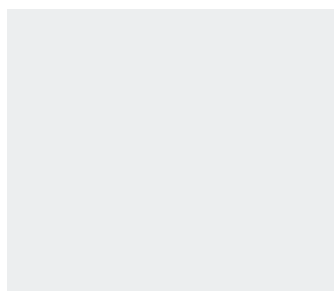
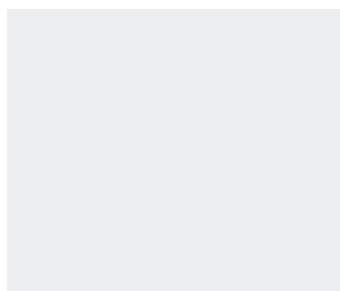

Autres produits



- ▶ Ferrures de suspension
- ▶▶ À visser, à frapper

A visser



- Boîtier en matière synthétique avec étrier de suspension en acier zingué
- Réglable dans les 3 dimensions
- Charge utile de 130 kg par paire selon DIN 68840

blanc, marron, RAL 9001	N° Art.
droit	48N0510.02
gauche	48N0510.03
Autres coloris, sur demande	

Montage

Remarques relatives aux côtés

Prescriptions relatives aux tests

662

Encombrement

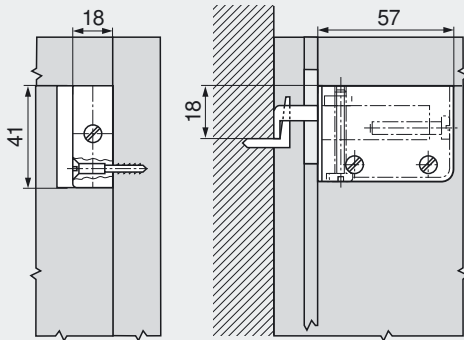

Positions de fixation dans le côté et le dos du meuble

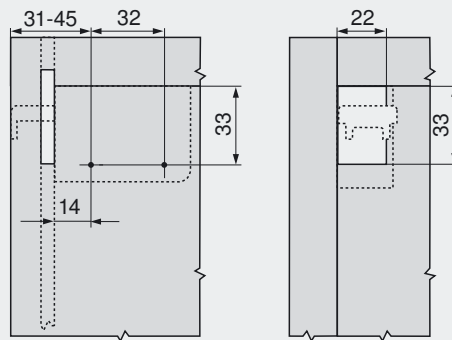

- Plages de réglage :
- Vers le bas 7 mm
 - Vers le haut 11 mm
 - Vers l'arrière 3.5 mm
 - Vers l'avant 12.5 mm

A frapper



- Boîtier en matière synthétique avec étrier de suspension en acier zingué
- Réglable dans les 3 dimensions
- Charge utile de 130 kg par paire selon DIN 68840

blanc, marron, RAL 9001	N° Art.
droit	48N0610.02
gauche	48N0610.03
Autres coloris, sur demande	

Montage

Remarques relatives aux côtés

Prescriptions relatives aux tests

662

Encombrement

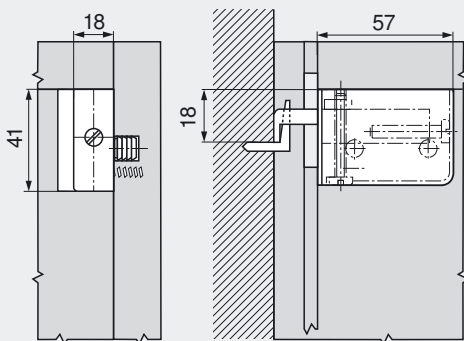

Positions de fixation dans le côté et le dos du meuble

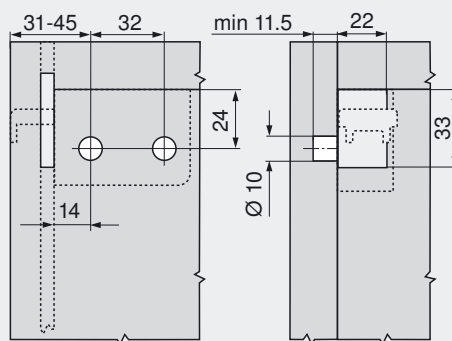

- Plages de réglage :
- Vers le bas 7 mm
 - Vers le haut 11 mm
 - Vers l'arrière 3.5 mm
 - Vers l'avant 12.5 mm

PRO-CENTER	
MINIPRESS	
78	MZM.0078

Autres produits



► Assembleurs

►► Assembleurs corps de meuble

A visser



- Boîtier en matière synthétique avec excentrique prémonté en zamac
- Élément d'assemblage en matière synthétique

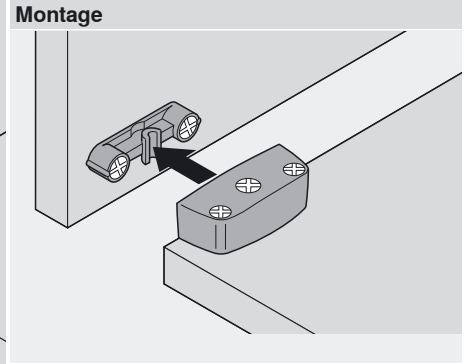
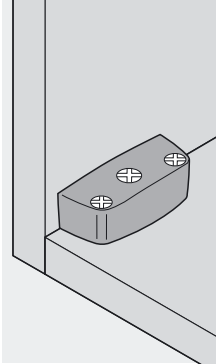

	N° Art.
blanc, marron	40.2000

Fond

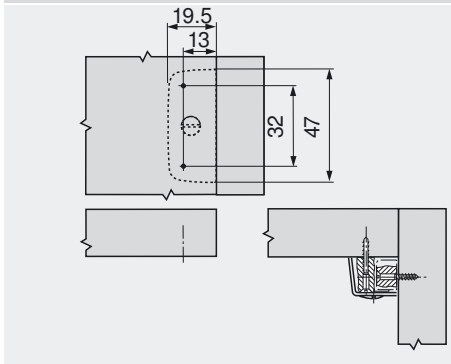

Côté corps de meuble

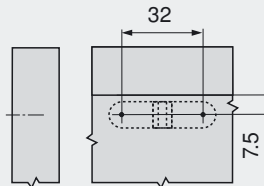

A frapper



- Boîtier en matière synthétique avec excentrique prémonté en zamac
- Élément d'assemblage en matière synthétique

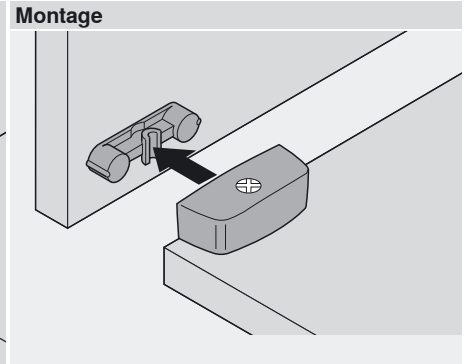
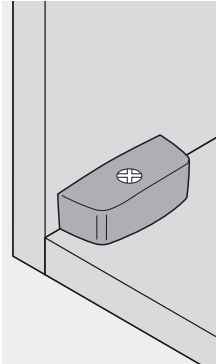

	N° Art.
blanc, marron	40.2100.02

Fond

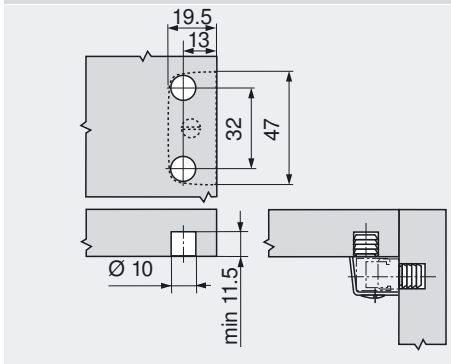

Côté corps de meuble

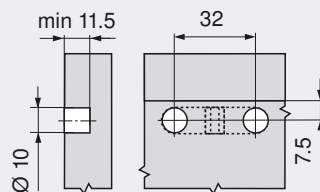

MINIPRESS	
Boîtier	
72	MZM.0072
Assembleurs de meuble	
73	MZM.0073

Autres produits



► Assembleurs

►► Assembleurs corps de meuble

Avec vis

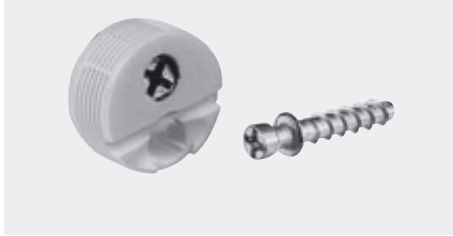

- Boîtier en matière synthétique avec excentrique prémonté en zamac
- Vis d'assemblage en zamac

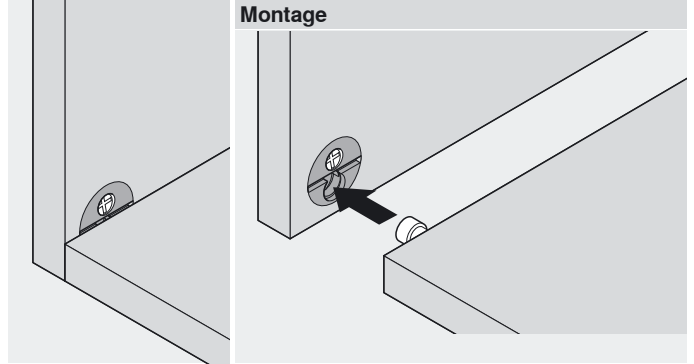

	N° Art.
blanc, marron	42.0700.01
Autres coloris, sur demande	

Fond

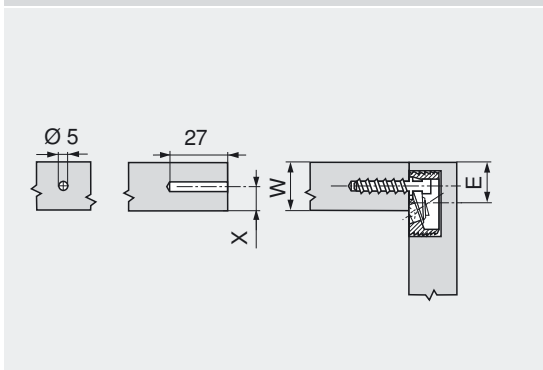

Côté corps de meuble

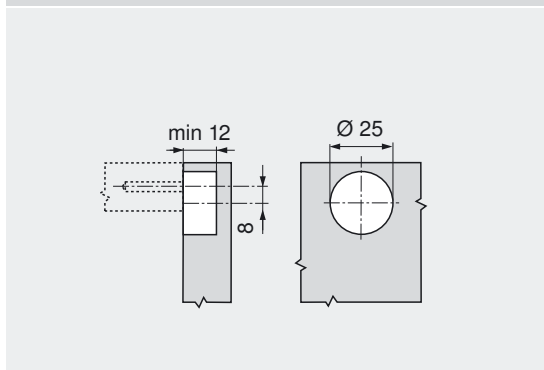

$$E = W - X + 8 \text{ mm}$$

$$X \text{ max.} = 9.5 \text{ mm}$$

PRO-CENTER	
MINIPRESS	
77	MZM.0077

Avec vis

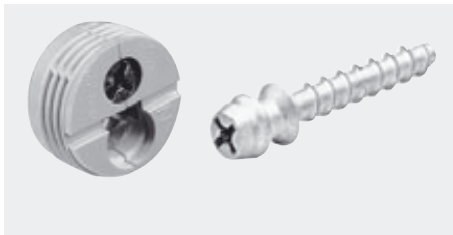

- Boîtier en matière synthétique avec excentrique prémonté en zamac
- Vis d'assemblage en zamac

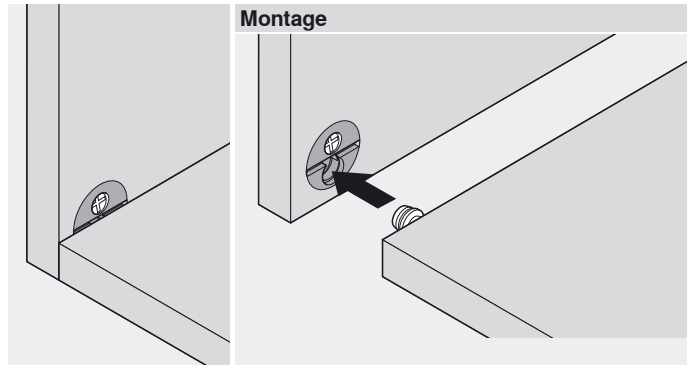

	N° Art.
blanc, marron	40.0700N
Autres coloris, sur demande	

Fond

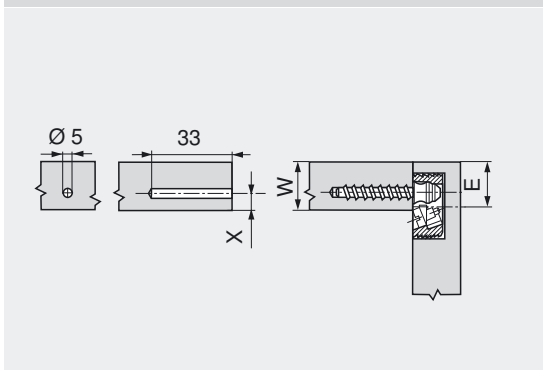

Côté corps de meuble

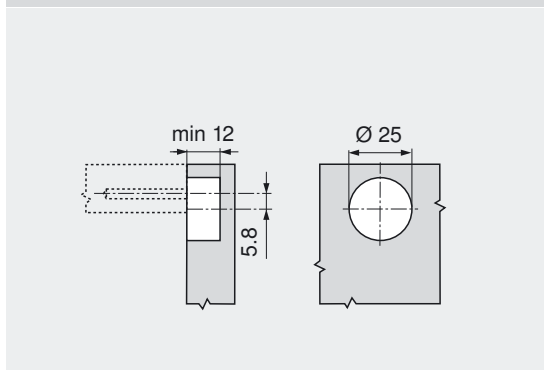

$$E = W - X + 5.8 \text{ mm}$$

$$X \text{ max.} = 8 \text{ mm}$$

PRO-CENTER	
MINIPRESS	
70	MZM.0070

Autres produits



► Assembleurs

►► Assembleurs corps de meuble

Avec tourillon et cheville à expansion en acier



- Boîtier en matière synthétique avec excentrique prémonté en zamac
- Tourillon d'assemblage en matière synthétique et cheville à expansion en acier

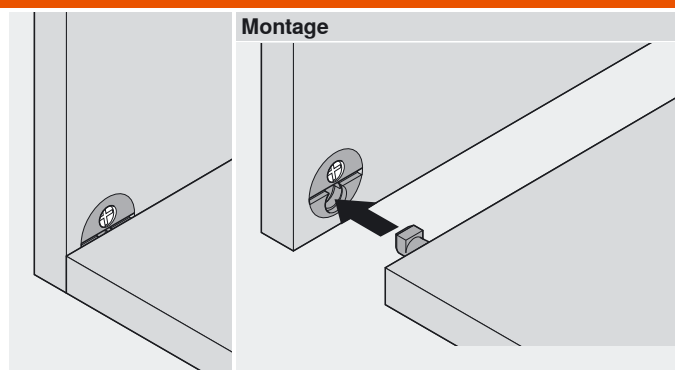

	N° Art.
blanc, marron	40.0200N
Autres coloris, sur demande	

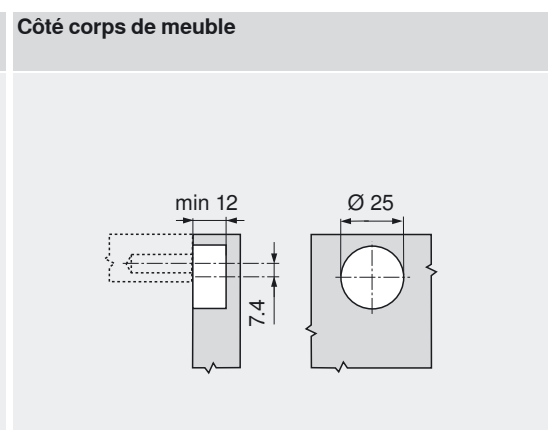
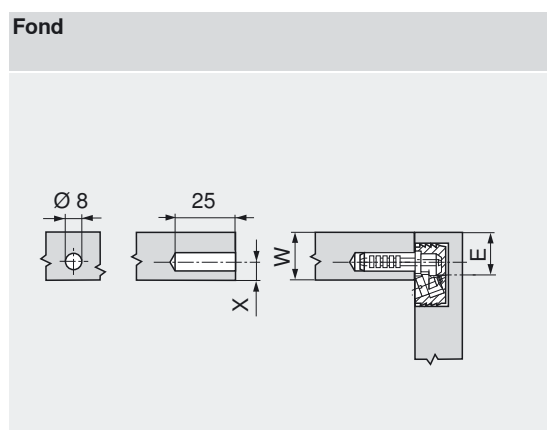

$$E = W - X + 7.4 \text{ mm}$$

$$X \text{ max.} = 9 \text{ mm}$$

PRO-CENTER	
MINIPRESS	
70	MZM.0070

Avec boîtier d'assemblage

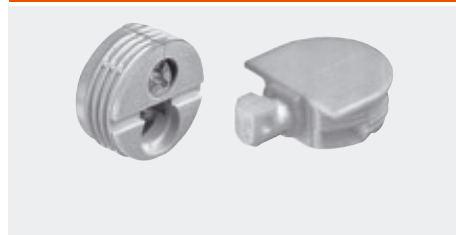

- Boîtier en matière synthétique avec excentrique prémonté en zamac
- Elément d'assemblage en matière synthétique

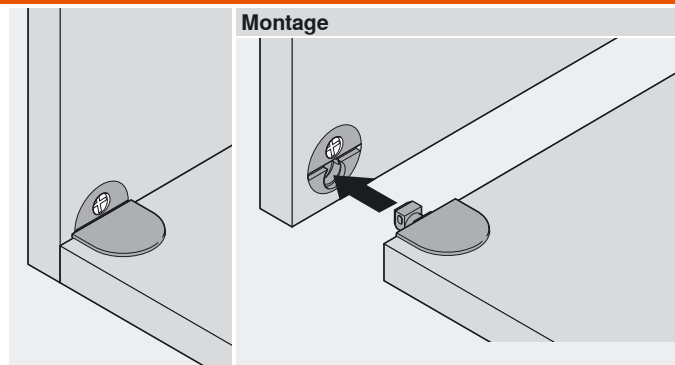

	N° Art.
blanc, marron	40.0500N
Autres coloris, sur demande	

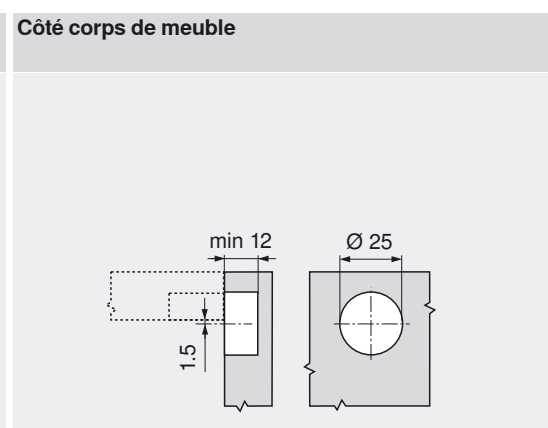
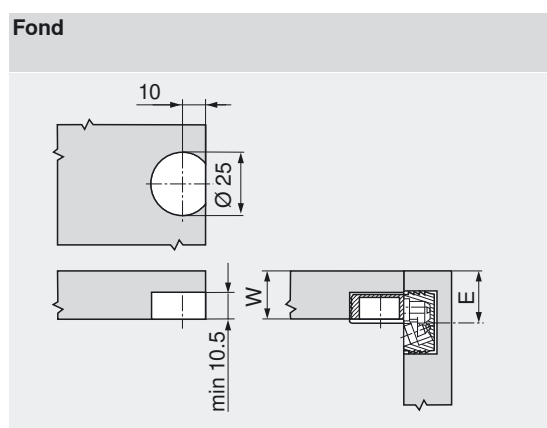

$$E = W + 1.5 \text{ mm}$$

PRO-CENTER	
MINIPRESS	
Boîtier	
70	MZM.0070
Assembleurs de meuble	
71	MZM.0071

Autres produits

Autres produits



► Assembleurs

►► Assembleurs corps de meuble

Avec boîtier d'assemblage en système 32

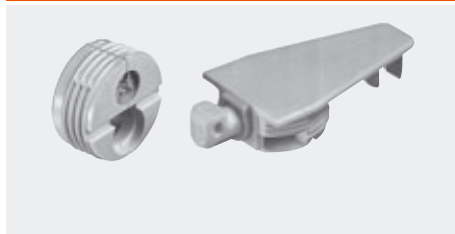

- Boîtier en matière synthétique avec excentrique prémonté en zamac
- Élément d'assemblage en matière synthétique

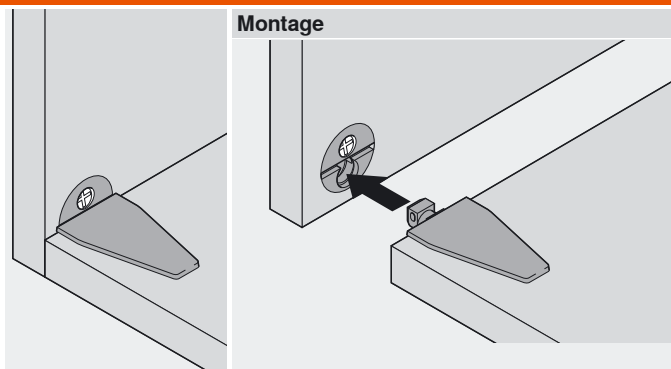

	N° Art.
blanc, marron	40.0600N
Autres coloris, sur demande	

Fond

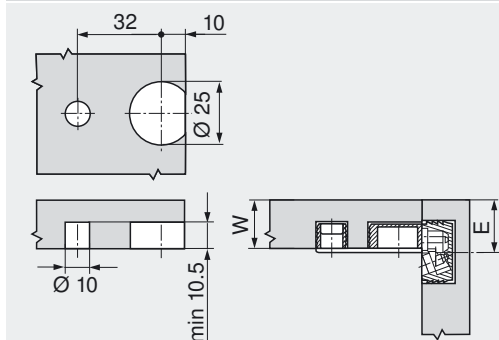

Côté corps de meuble

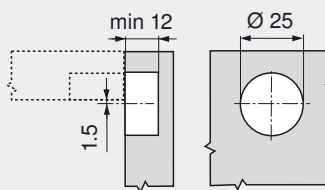

$$E = W + 1.5 \text{ mm}$$

PRO-CENTER	
MINIPRESS	
Boîtier	
70	MZM.0070
Assembleurs de meuble	
71	MZM.0071

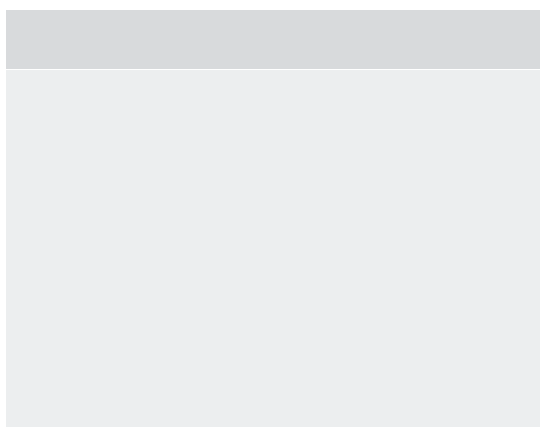
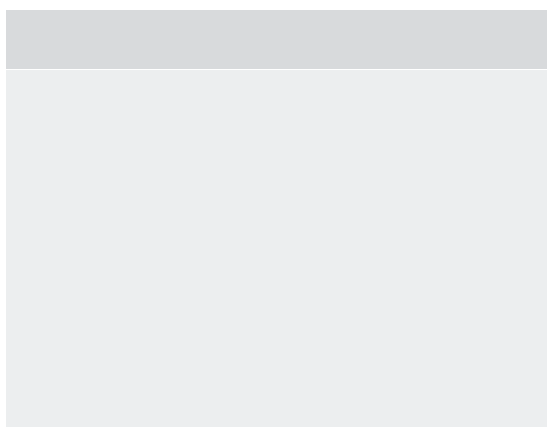
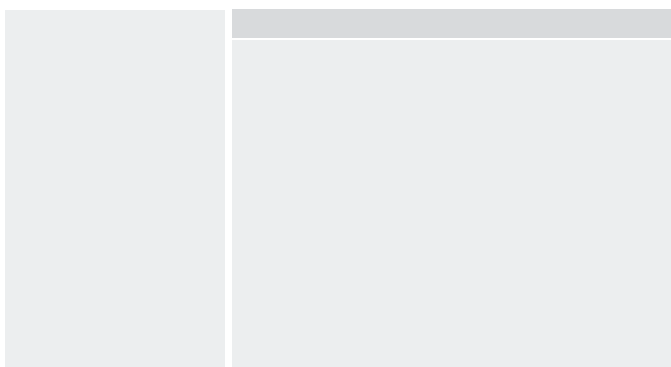
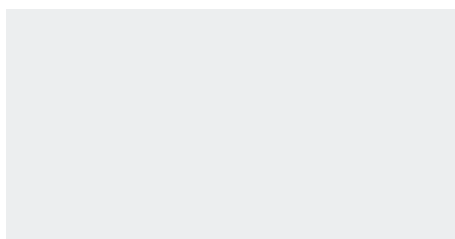

Autres produits

Autres produits

▶ Assembleurs

▶▶ Assembleurs étagères



Porte en applique



- Boîtier et cache en matière synthétique

Boîtier	N° Art.
blanc, marron	40.4001
Autres coloris, sur demande	
MINIPRESS + PRO-CENTER	
	MZM.0075
Caches	
blanc, marron	41.5400
Autres coloris, sur demande	

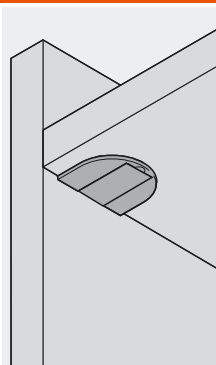

Montage

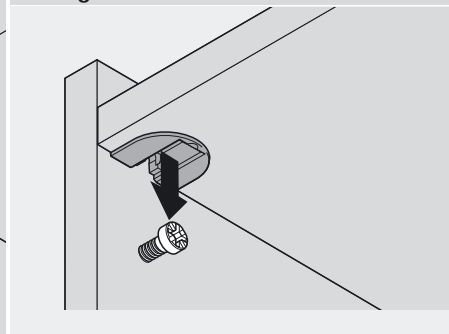

Méthode 1 : porte en applique avec vis



- Pour étagère
- Vis en acier zingué, 6 x 14.5 mm

Vis acier zingué	N° Art.
6 x 14.5 mm	653.1450

Fond

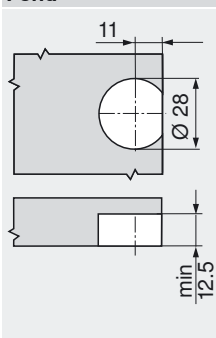

Côté corps de meuble

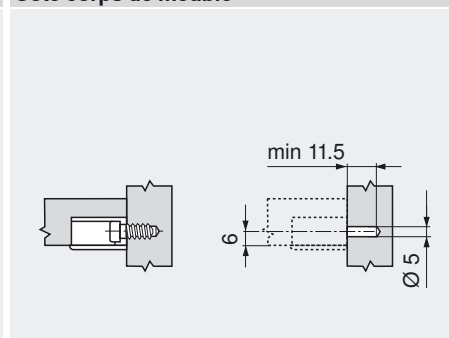

Méthode 2 : porte en applique avec vis et manchon



- Pour étagère
- Vis en acier zingué, 6 x 10.5 mm
- Manchon en matière synthétique 11.5 mm

Vis acier zingué	N° Art.
6 x 10.5 mm	653.1050
Manchon en mat. syn. 11.5 mm	41.1100

Fond

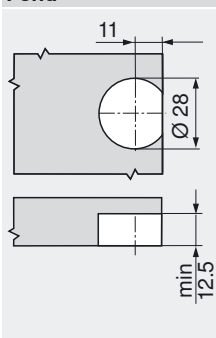

Côté corps de meuble

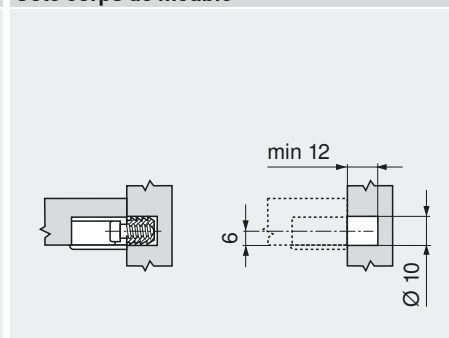

Méthode 3 : porte en applique avec vis et manchon



- Pour étagère
- Vis en acier zingué, 6 x 10.5 mm
- Manchon en matière synthétique 17.7 mm

Vis acier zingué	N° Art.
6 x 10.5 mm	653.1050
Manchon en mat. syn. 17.7 mm	41.1600.21

Fond

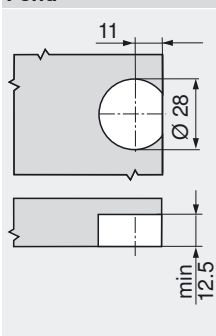

Côté corps de meuble

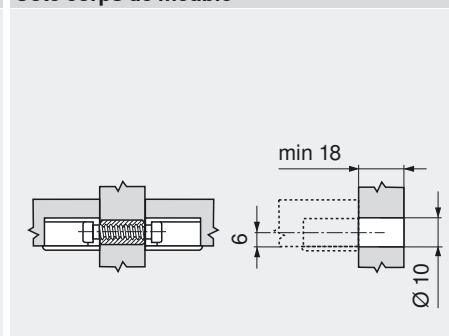

Autres produits

► Assembleurs

►► Assembleurs étagères



Porte en applique en système 32



- Boîtier et cache en matière synthétique

Boîtier	N° Art.
blanc, marron	40.5001
Autres coloris, sur demande	
MINIPRESS + PRO-CENTER	
	MZM.0075
Caches	
blanc, marron	41.5400
Autres coloris, sur demande	

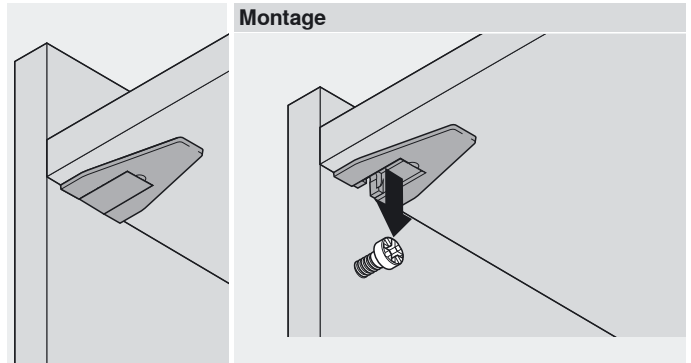

Méthode 1 : porte en applique avec vis



- Pour étagère
- Vis en acier zingué, 6 x 14.5 mm

Vis acier zingué	N° Art.
6 x 14.5 mm	653.1450

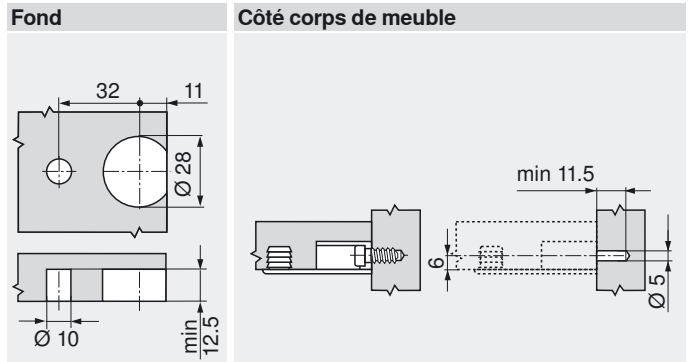

Méthode 2 : porte en applique avec vis et manchon



- Pour étagère
- Vis en acier zingué, 6 x 10.5 mm
- Manchon en matière synthétique 11.5 mm

Vis acier zingué	N° Art.
6 x 10.5 mm	653.1050
Manchon en mat. syn. 11.5 mm	41.1100

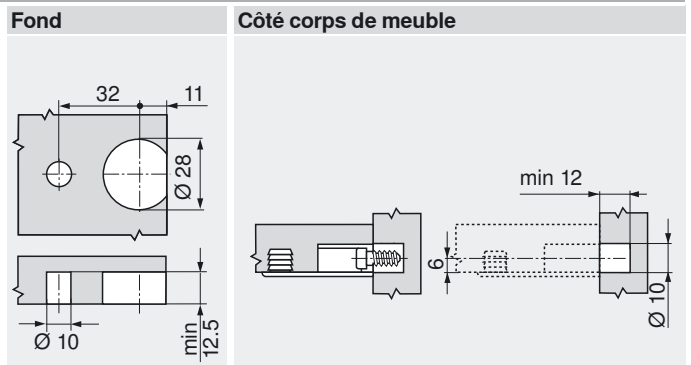

Méthode 3 : porte en applique avec vis et manchon



- Pour étagère
- Vis en acier zingué, 6 x 10.5 mm
- Manchon en matière synthétique 17.7 mm

Vis acier zingué	N° Art.
6 x 10.5 mm	653.1050
Manchon en mat. syn. 17.7 mm	41.1600.21

